

PLANTA BAIXA TÉRREO  
ESC.: 1:50

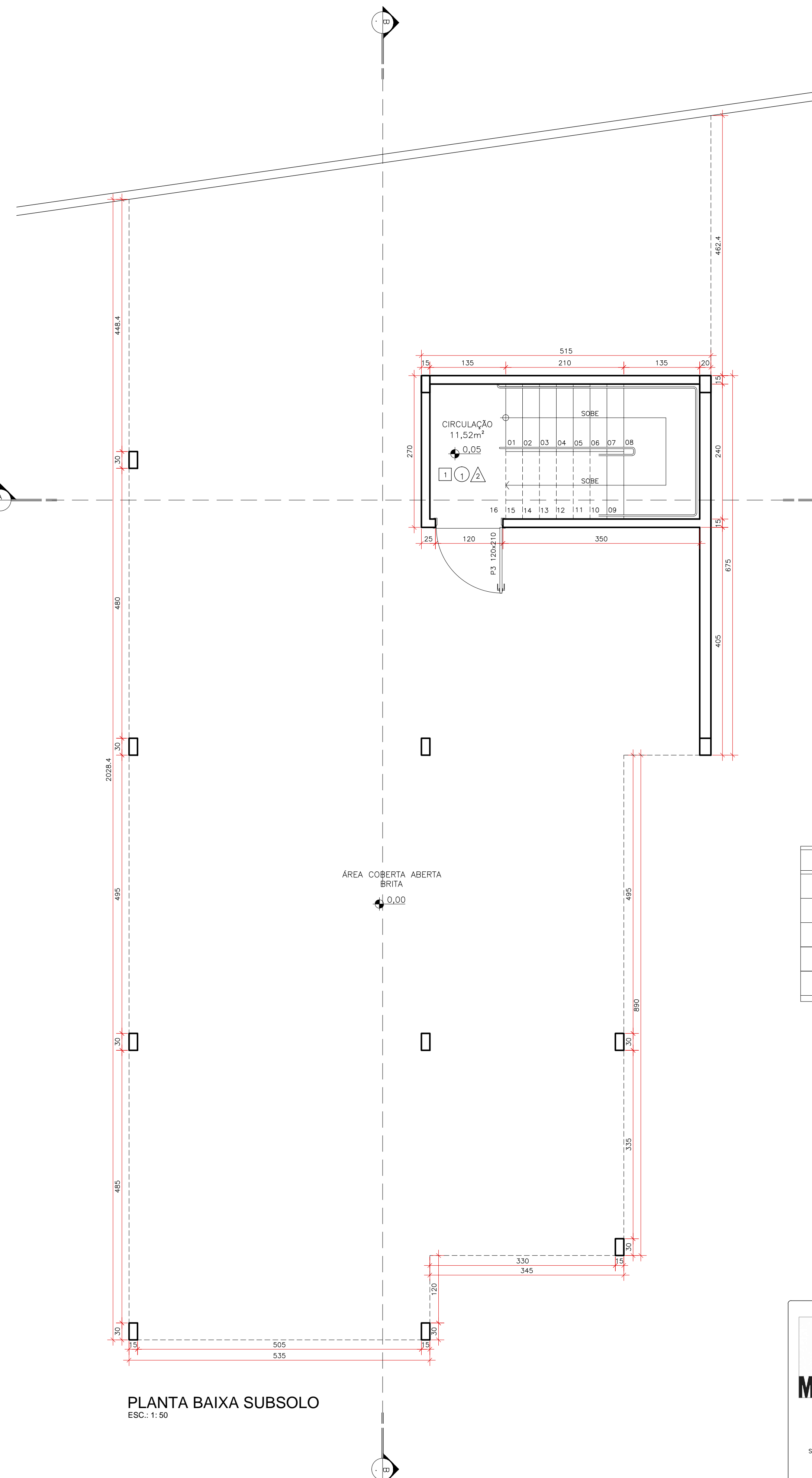

PLANTA BAIXA SUBSOLO  
ESC.: 1:50

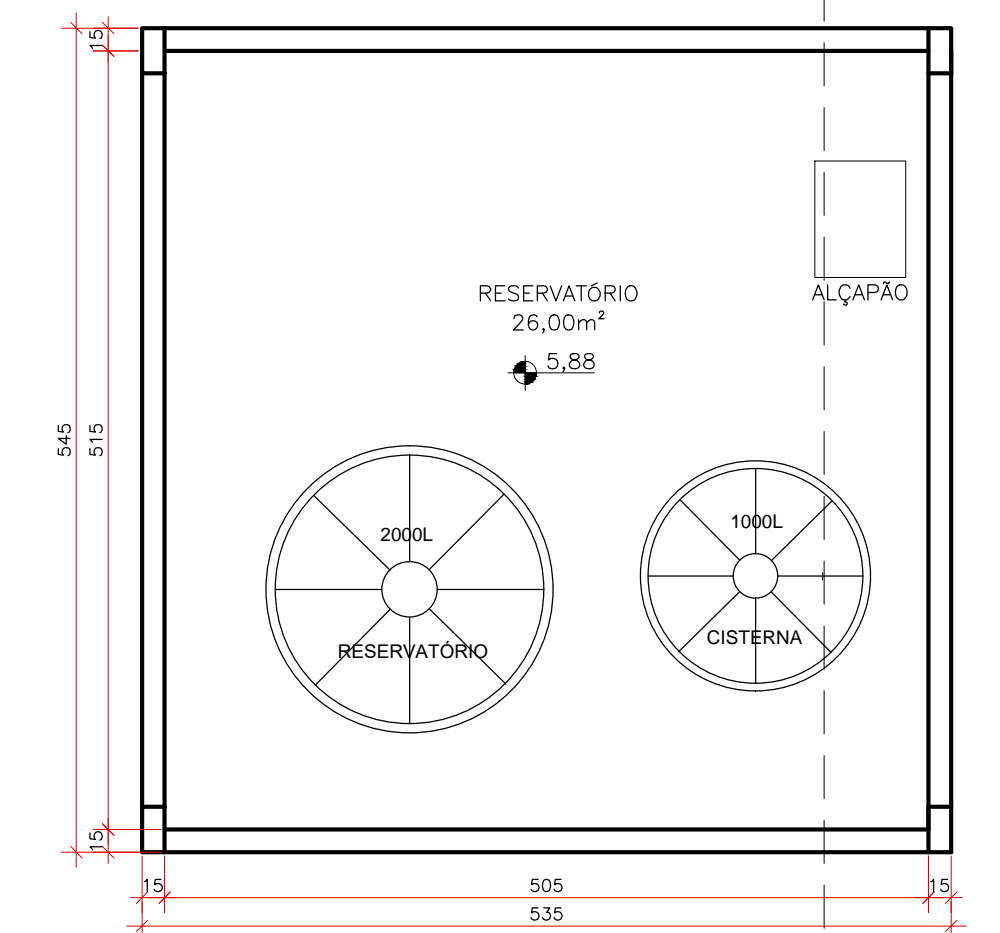

PLANTA BAIXA RESERVATÓRIO  
ESC.: 1:50

LEGENDA	
PISO	1 PISO CERÂMICO 60 X 60 CM - PEI 4 2 PISO DE CIMENTO ALISADO
PAREDE	1 PINTURA TINTA ACRÍLICA 2 AZULEJO 30 X 60 CM ATÉ O TETO
TETO	FORRO EM RÉGUAS DE PVC LAJE COM PINTURA TINTA ACRÍLICA

QUADRO DE ÁREAS	
PAVIMENTO	ÁREA CONSTRUÍDA(m <sup>2</sup> )
TÉRREO	159,28
SUBSOLO	13,90
RESERVATÓRIO	29,15
ÁREA TOTAL DA EDIFICAÇÃO	202,33
ÁREA DO TERRENO	426,97

PLANILHA DE ESQUADRIAS (referente a todos os pavtos.)											
Tipo esquadria	Ambientes	Nº esq.	Dimensão (cm)		Movimento					Quant.	
			largura	altura	peitoril	abrir	fechar	maximizar vidro	basculante sanitonada		varezeiras
JANELAS	Ambiente 1	J1	300	120	110	X					03
	Ambiente 1	J2	200	120	110	X					01
	Ambiente 1	J3	130	80	150		X				03
	Ambiente 1	J4	140	230	50		X				01
PORTAS	Ambiente 1	PJ1	400	230	-	X					01
	Ambiente 1	P1	90	210	-	X					01
PORTAS	Ambiente 1	P2	80	210	-	X					03
	Ambiente 1	P3	120	210	-	X					01



**Prefeitura de MARAVILHA**

SECRETARIA DE ADMINISTRAÇÃO  
SETOR DE PLANEJAMENTO

Av. Euclides da Cunha, 60 - Centro  
Fone/Fax: (49) 3564-0044

OBRA: **CENTRO DE CONVIVÊNCIA DE IDOSOS**

PROJETO: **Arquitetônico**

CONTEÚDO: **Plantas Baixas**

LOCAL: **Rua da Amizade - Bairro Progresso - Maravilha/SC**

RESP. TÉCNICO: **Arq. Camila Begrov CAU A74048-9**

PROPRIETÁRIO: **Município de Maravilha CNPJ 82.821.190/0001-72**

DESENHO: **Camila Begrov** ESCALA: **INDICADA** DATA: **mai-18** ARQUIVO: **EP04.dwg**

**PRANCHA: ARQ 02/05**